



**SUOINHAC CASIO®**

## HƯỚNG DẪN SỬ DỤNG ĐÀN **WK-7500**

CÔNG TY TNHH TM MINH THANH P.I.A.N.O.

369 Điện Biên Phủ, F.4, Q.3, HCM Tel: 08-3.839.6368.

Email: [info@pianominhthanh.com](mailto:info@pianominhthanh.com)

Website: [www.pianominhthanh.com](http://www.pianominhthanh.com) - [www.pianobrandnew.com](http://www.pianobrandnew.com)

## Mục Lục

<b>1/ CÁCH CẮM ADAPTOR.....</b>	<b>Trang 3</b>
<b>2/ CÁC KẾT NỐI.....</b>	<b>Trang 3</b>
<b>3/ MỞ ĐÀN.....</b>	<b>Trang 4</b>
<b>4/ CHỌN ÂM SẮC (TONE) .....</b>	<b>Trang 5</b>
<b>5/ CHỌN MẪU ĐỆM (RHYTHM) .....</b>	<b>Trang 5</b>
<b>6/ SỬ DỤNG NHẠC ĐỆM TỰ ĐỘNG (Auto Accompaniment).....</b>	<b>Trang 6</b>
<b>7/ SỬ DỤNG CHỨC NĂNG ONE TOUCH PRESET.....</b>	<b>Trang 7</b>
<b>8/ SỬ DỤNG CHỨC NĂNG TRỌM ÂM SẮC (LAYER).....</b>	<b>Trang 7</b>
<b>9/ SỬ DỤNG CHỨC NĂNG CHIA 2 ÂM SẮC KHÁC NHAU (SPLIT).....</b>	<b>Trang 7</b>
<b>10/ SỬ DỤNG CHỨC NĂNG ĐIỀU CHỈNH CAO ĐỘ (TRANPOSE).....</b>	<b>Trang 8</b>
<b>11/ SỬ DỤNG CHỨC NĂNG CÀI ĐẶT (REGISTRATION).....</b>	<b>Trang 8</b>
<b>12/ SỬ DỤNG CHỨC NĂNG SỬA ĐIỀU NHẠC (RHYTHM EDITOR).....</b>	<b>Trang 9</b>
<b>13/ SỬ DỤNG ÂM SẮC DRAWBAR ORGAN.....</b>	<b>Trang 11</b>
<b>A. Một số gợi ý cho cách chỉnh.....</b>	<b>Trang 12</b>
<b>B. Một số mẫu chỉnh.....</b>	<b>Trang 13</b>
<b>C. Bảng tóm tắt.....</b>	<b>Trang 14</b>
<b>14/ SỬ DỤNG SD CARD .....</b>	<b>Trang 14</b>
<b>15/ LƯU MẪU ĐỆM TỪ ĐÀN SD CARD.....</b>	<b>Trang 15</b>
<b>16/ PHÁT BÀI NHẠC TRONG SD CARD .....</b>	<b>Trang 16</b>

**1/ CÁCH CẮM ADAPTOR : sử dụng dây nguồn có adaptor để cung cấp điện cho đàn.**

- Kiểm tra dây nguồn trước khi cắm vào đàn
- Cắm một đầu vào đàn trước, sau đó mới cắm đầu còn lại vào nguồn điện

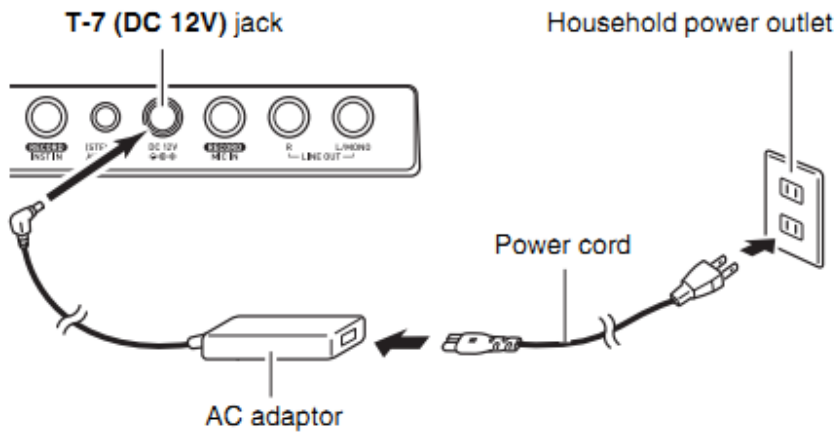

*Chú ý: phải sử dụng adaptor có số vôn (voltage) phù hợp với đàn.*

**2/ CÁC KẾT NỐI**

Ở mặt sau của đàn, có các cổng kết nối với các thiết bị ngoài như: headphone, micro, pedal, ngõ ra của âm thanh giúp người sử dụng có thể kết nối với các thiết bị mong muốn.

- **Kết nối với Micro để hát**



- **Kết nối với Pedan ( để tạo hiệu ứng vang khi sử dụng âm sắc Piano )**

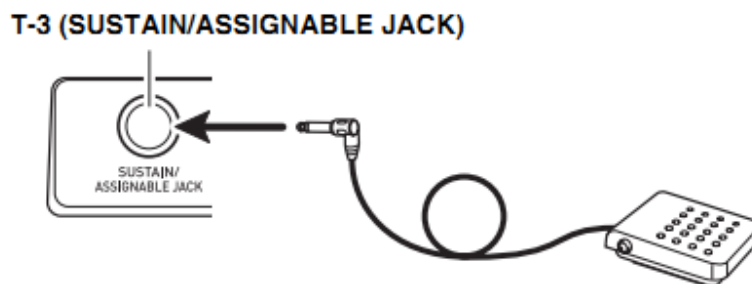

- **Kết nối với tai nghe**

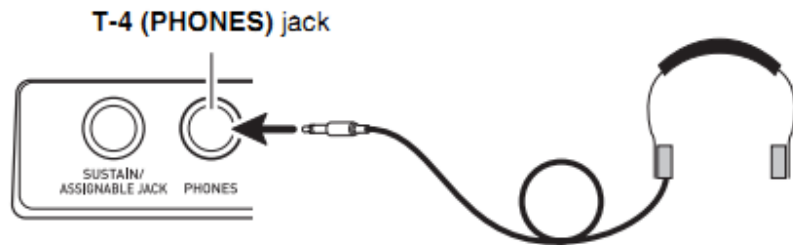

- **Kết nối với AMPLI để khuếch đại âm thanh hay thu lại âm thanh với thiết bị thu âm.**

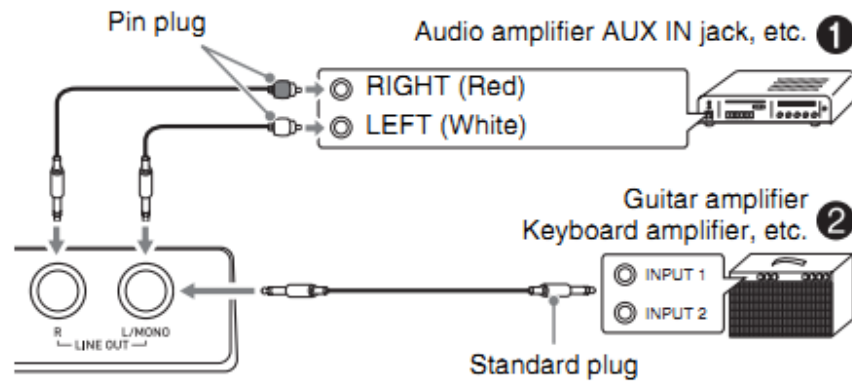

### **3/ MỞ ĐÀN**

Sau khi đã kết nối đàn với nguồn điện, nhấn nút POWER để mở đàn. Khi muốn tắt đàn, nhấn lại nút POWER một lần nữa.



*Chú ý: để sử dụng và bảo quản đàn cách tốt nhất, chúng ta nên ngắt hẳn nguồn điện sau khi đã tắt đàn. Không nên ngắt nguồn điện khi đàn đang được mở*

**4/ CHỌN ÂM SẮC (TONE) :**

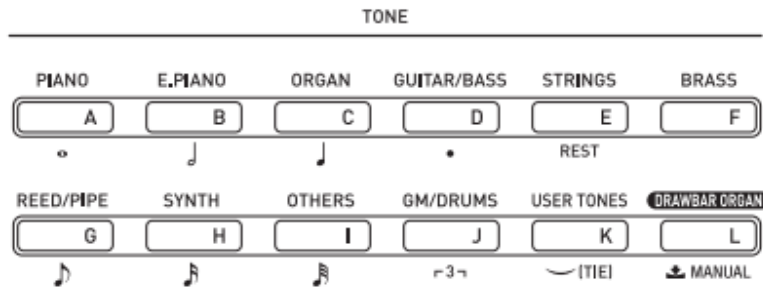

Nguồn âm sắc của đàn được chia thành 12 nhóm tương ứng với 12 nút nhấn (từ A đến L) ở phần TONE trên mặt đàn. Bạn có thể phân biệt chúng bằng tên nhóm được ghi trên mỗi nút nhấn. Sau khi bạn đã nhấn nút để chọn một nhóm âm sắc cụ thể, bạn sử dụng bánh xe và xoay để chọn âm sắc bạn cần trong một nhóm.

Ví dụ: bạn muốn chọn tiếng Drawbar Org4 (số 004 trong nhóm ORGAN), bạn thao tác như sau:

- Ở phần TONE, nhấn nút C (ORGAN), trên màn hình sẽ hiển thị tên nhóm tương ứng
- Sử dụng bánh xe và xoay để chọn đến số 004. Bây giờ, bạn đã có được âm sắc mong muốn và có thể chơi trên đàn.

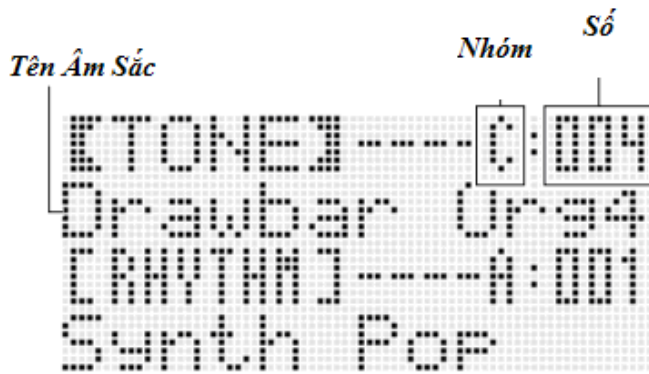

Để chọn các âm sắc khác, bạn thao tác theo trình tự như trên.

**5/ CHỌN MẪU ĐỆM (RHYTHM)**

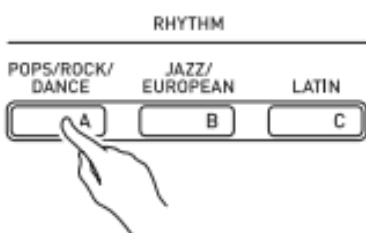

Mẫu đệm của đàn được chia thành 6 nhóm tương ứng với 6 nút nhấn (từ A đến F) ở phần RHYTHM trên mặt đàn. Bạn có thể phân biệt chúng bằng tên nhóm được ghi trên mỗi nút nhấn. Sau khi bạn đã nhấn

## MINH THANH P.I.A.N.O

nút để chọn một nhóm mẫu đệm cụ thể, bạn sử dụng bánh xe và xoay để chọn mẫu đệm bạn cần trong một nhóm.

Ví dụ: bạn muốn chọn điệu Techno pop trong nhóm POP ROCK/DANCE, bạn thao tác như sau:

- Ở phần RHYTHM, nhấn phím A (POP ROCK/DANCE), trên màn hình sẽ hiển thị tên nhóm tương ứng
- Sử dụng bánh xe và xoay để chọn đến khi trên màn hình hiển thị chữ TECHNOPOP. Bây giờ, bạn đã có được điệu nhạc mong muốn và có thể chơi trên đàn.

*Để chọn các giai điệu khác, bạn thao tác theo trình tự như trên.*

### 6/ SỬ DỤNG NHẠC ĐỆM TỰ ĐỘNG (Auto Accompaniment)

- Trong phần RHYTHM, chọn nhóm nhịp điệu bạn muốn sử dụng bằng các nút tên tương ứng.
- Sử dụng bánh xe và xoay để chọn đúng nhạc điệu bạn cần.
- Điều chỉnh tốc độ nhịp điệu bằng cách sử dụng nút TEMPO.
- Nhấn nút ACCOMP ON/OFF, chữ ACCOMP sẽ hiển thị trên màn hình.
- Nhấn nút SYNCHRO/ENDING
- Sử dụng phần phím bên trái của đàn để nhấn hợp âm đệm. Khi bạn nhấn một hợp âm cụ thể, tên hợp âm sẽ được hiển thị trên màn hình (thường là hợp âm chính của bài nhạc).

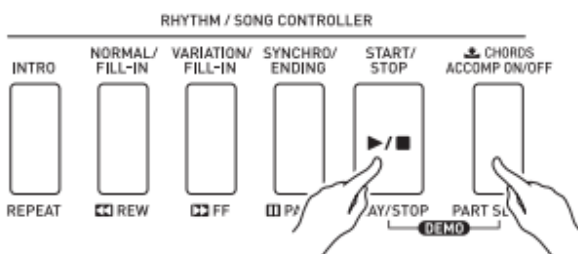

\* Để thay đổi tốc độ (tempo) của nhạc đệm tự động, bạn sử dụng nút TEMPO để điều chỉnh, mũi tên chỉ lên tương ứng với tăng tốc độ, mũi tên chỉ xuống tương ứng với giảm tốc độ.

- Trong một bản nhạc và trong điệu nhạc đã chọn chắc chắn bạn sẽ muốn có một số kiểu nhạc đệm

thay đổi để làm cho bản nhạc thêm phong phú. Bạn có thể sử dụng chức năng này với các mẫu có sẵn trong đàn.

Chức năng này gồm một tổ hợp 4 nút nhấn:

- INTRO: sử dụng để tạo khúc dạo đầu cho bản nhạc.
- NORMAL/FILL-IN: được sử dụng để tạo ra một đoạn chuyển tiếp trong bản nhạc
- VARIATION/FILL-IN: được sử dụng để tạo ra một đoạn chuyển tiếp trong bản nhạc, và mẫu giai điệu hơi khác so với giai điệu gốc đã chọn.
- SYNCHRO/ENDING: được sử dụng để tạo đoạn kết cho bản nhạc. Khi bạn nhấn nút này, một đoạn kết sẽ được tạo ra và đàn tự động tắt giai điệu khi đoạn nhạc này kết thúc.

## 7/ SỬ DỤNG CHỨC NĂNG ONE TOUCH PRESET:

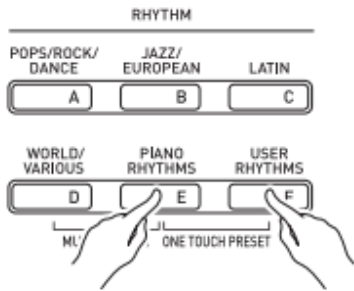

Đôi khi bạn chọn một điệu nhạc (RHYTHM) mà không biết nên chọn tiếng nào để cho phù hợp với giai điệu bạn vừa chọn. Chức năng One-touch Preset sẽ giúp bạn làm việc này.

- Chọn giai điệu bạn muốn chơi trên đàn.
- Nhấn nút START/STOP. Lúc này tốc độ (TEMPO) của

giai điệu là mặc định.

- Nhấn nút START/STOP lần nữa để ngừng phát điệu nhạc
- Trong nhóm phím RHYTHM, nhấn và giữ nút E (PIANO RHYTHM), đồng thời nhấn tiếp nút F (USER RHYTHM).
- Bây giờ bạn đã có được âm sắc (TONE) và tốc độ (TEMPO) để chơi bản nhạc bằng giai điệu vừa chọn.

## 8/ SỬ DỤNG CHỨC NĂNG TRỘM ÂM SẮC (LAYER):

Bạn có thể trộn hai âm sắc khác nhau và chúng sẽ phát cùng lúc khi bạn nhấn phím đàn. Chức năng này cho phép trộn hai âm sắc khác nhau thành một âm sắc mới, nghe có vẻ như âm sắc mới được tạo ra bởi hai tầng âm thanh, trong đó âm sắc được chọn lần thứ nhất là tầng 1 và âm sắc được chọn lần thứ hai là tầng 2

Để sử dụng chức năng này, thao tác như sau:

Trước hết kiểm tra xem nút LAYER đã được nhấn hay chưa. Nếu nhấn rồi thì chữ LAYER sẽ hiện lên màn hình. Bạn tắt chức năng này đi.

- Trong phần TONE, chọn âm sắc thứ nhất. Ví dụ, chọn “St.GrPno”
- Nhấn nút LAYER, xuất hiện chữ LAYER trên màn hình.
- Trong phần TONE, chọn âm sắc thứ hai. Ví dụ, chọn “SlowStr”
- Nhấn lên bàn phím để nghe thử âm thanh vừa tạo ra
- Để thoát chức năng này, nhấn nút LAYER lần nữa, chữ LAYER sẽ biến mất khỏi màn hình. Lúc này đàn trở về trạng thái bình thường, và âm thanh thứ nhất sẽ được giữ lại.

## 9/ SỬ DỤNG CHỨC NĂNG CHIA 2 ÂM SẮC KHÁC NHAU (SPLIT):

Tiện ích này cho phép chia bàn phím thành hai phần phím khác nhau, mỗi phần phím được chơi với âm thanh do bạn tự chọn.

Để sử dụng tiện ích này, thao tác như sau:

Trước hết kiểm tra xem nút SPLIT đã được nhấn hay chưa. Nếu nhấn rồi thì chữ SPLIT sẽ hiện lên màn hình. Bạn tắt chức năng này đi.

- Trong phần TONE, chọn âm sắc cho phần phím phải. Ví dụ, chọn “St.GrPno”
- Nhấn nút SPLIT, xuất hiện chữ SPLIT trên màn hình.
- Trong phần TONE, chọn âm sắc cho phần phím trái. Ví dụ, chọn “SlowStr”
- Nhấn lên bàn phím để nghe thử âm thanh vừa tạo ra
- Để thoát chức năng này, nhấn nút SPLIT lần nữa, chữ SPLIT sẽ biến mất khỏi màn hình. Lúc này đàn trở về trạng thái bình thường, và âm sắc đã được chọn cho phần phím phải sẽ được giữ lại.

#### 10/ SỬ DỤNG CHỨC NĂNG ĐIỀU CHỈNH CAO ĐỘ (TRANPOSE)

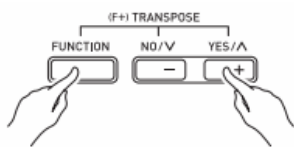

Sử dụng tiện ích này để tăng/giảm cao độ âm thanh của đàn cho phù hợp với giọng ca người hát.

- Nhấn và giữ nút FUNCTION trên đàn, đồng thời nhấn nút YES (+). Chữ TRANPOSE sẽ hiển thị trên màn hình.
- Trong khi nhấn và giữ nút TRANPOSE, sử dụng ngón áp út để tăng/giảm cao độ bằng cách nhấn vào nút [+] hoặc [-]. Mỗi đơn vị thay đổi tương ứng với tăng/giảm 1/2 cung, và có thể thay đổi trong vòng một bát độ (-12 đến 00 đến +12).
- Để trở về cao độ chuẩn (00), nhấn và giữ nút TRANPOSE, đồng thời nhấn nút [+] và [-] cùng lúc.
- Thả tay để thoát tính năng này.

#### 11/ SỬ DỤNG CHỨC NĂNG CÀI ĐẶT (REGISTRATION):

Trong luyện tập / biểu diễn một nhạc phẩm, bạn thường hay đổi âm thanh, các tiện ích...Rất nhiều thao tác cần làm. Với tiện ích cài đặt sẵn chương trình (REGISTRATION), bạn sẽ nhanh chóng thay đổi được tiện ích với một thao tác đơn giản.

REGISTRATION						
BANK	1	2	3	4	5	6
C-10	C-11	C-12	C-13	C-14	C-15	C-16

Có tất cả 32 bộ nhớ lưu trữ chương trình, được chia thành 8 nhóm (Bank 1 đến Bank 8), mỗi nhóm gồm 4 bộ nhớ lưu trữ.

Bank 1-1, Bank 1-2, Bank 1-3, Bank 1-4

Bank 2-1, Bank 2-2, Bank 2-3, Bank 2-4.....

Bank 8-1, Bank 8-2, Bank 8-3, Bank 8-4

Cài đặt chương trình trước khi luyện tập / biểu diễn.

Chọn âm sắc, nhịp điệu tự động, tốc độ và các hiệu ứng bạn muốn cài đặt.

Nhấn nút BANK, màn hình sẽ hiển thị số track

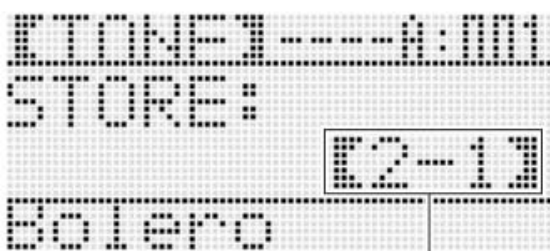

Nhấn và giữ nút STORE, màn hình sẽ hiển thị chữ STORE.

Trong khi màn hình hiển thị chữ STORE, hãy nhấn tiếp nút TR2/TR3/... để chọn bộ nhớ lưu trữ cho phần âm thanh và giai điệu đã chọn ban đầu.

Để lưu trữ những giai điệu và nhịp điệu khác vào bộ nhớ tiếp theo, bạn hãy thao tác theo trình tự như trên.

## 12/ SỬ DỤNG CHỨC NĂNG SỬA ĐIỀU NHẠC (RHYTHM EDITOR)

Để chỉnh sửa một điệu nhạc cài đặt sẵn trong đàn, bạn làm quen với 1 số chức năng cơ bản như sau

Trong phạm vi RHYTHM, bạn chọn điệu nhạc cụ thể cần chỉnh sửa

Nhấn nút PATTERN SEQUENCER

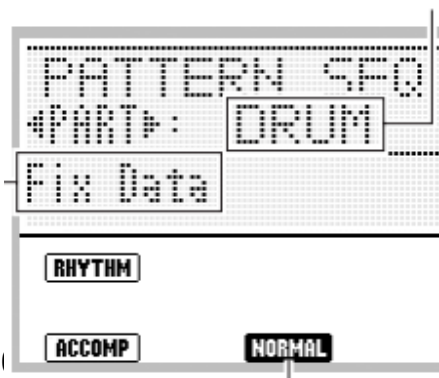

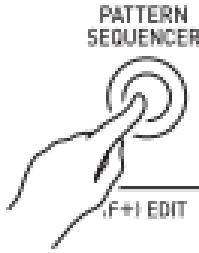

Bạn muốn sửa phần nào của điệu nhạc thì chọn phần đó để sửa. Ở đây một điệu nhạc được chia mặc định thành 4 phần gồm INTRO,NORMAL/FILL-IN,VARIATION/FILL-IN, SYNCHRO/ENDING.

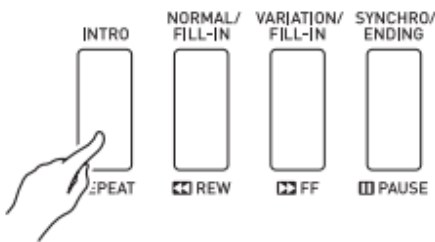

### 1.Nhấn START/STOP

2..Nếu bạn chỉ muốn nghe cụ thể chỉ 1 âm thanh ( solo) của nhạc cụ đó trong mẫu đệm bạn thực hiện : nhấn < , > để chọn nhạc cụ mà bạn chỉ muốn nghe mình nó phát lên. Nhấn MIXER , nhấn ( V ) di chuyển tới “ Part”. Nhấn + và – xuống cùng 1 lúc.Nhấn START/STOP nếu điệu nhạc chưa phát.



Để trở lại bình thường ( không có solo) nhấn + và – xuống cùng 1 lúc hoặc nhấn < , >

Trong mẫu đệm nếu bạn chỉ muốn xóa và tạo mới 1 nhạc cụ, bạn thao tác như sau:

- Nhấn giữ FUNCTION và nhấn EDIT (Pattern Sequencer)
- Di chuyển ( ^ v) đến “ PartEdit” và nhấn ENTER
- Để dấu chấm tại vị trí “ Clear” nhấn ENTER



- Sử dụng (<, >) di chuyển tới nhạc cụ bạn muốn xóa để chỉnh sửa và nhấn ENTER
- Nhấn YES nếu đồng ý
- Nhấn EXIT 2 lần
- Nhấn RECORD và bây giờ bạn có thể thu phần nhạc mà bạn muốn.

Lưu ý muốn nghe lại sau khi thu bạn hãy bấm hợp âm vì nếu chỉ bấm START/STOP bạn chỉ nghe được nhạc cụ Trống.

Bạn sẽ làm các bước như trên nếu bạn thu thêm nhạc cụ khác vào

Sau khi đã làm xong 1 điệu nhạc theo ý mình, muốn lưu vào đàn bạn hãy nhấn EXIT



Nhấn Yes và ENTER .

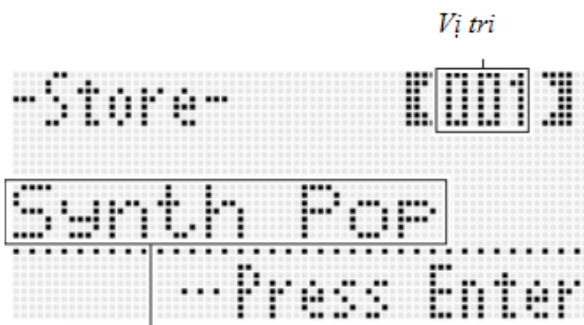

*Tên điệu nhạc mới*

- Sử dụng (-,+) để chọn chữ và <> để nhảy dòng
- Nhấn ENTER .Bạn đã lưu thành công điệu nhạc theo ý thích của bạn.

### **13/ SỬ DỤNG ÂM SẮC DRAWBAR ORGAN:**

- Trong TONE nhấn chữ L (DRAWBARORGAN).

## MINH THANH P.I.A.N.O

- Sử dụng (-,+) để chọn 1 âm sắc Organ.
- Có 4 mức âm lượng khi bạn kéo các cần Drawbar

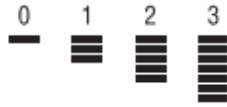

- Bạn có thể chỉnh cần Drawbar theo sở thích âm nhạc của mình, sau đó nhấn và giữ MANUAL trong vòng 3s. Quan sát màn hình bạn thấy hàng số nhấp nháy và nhấc tay lên. Cách chỉnh cần Drawbar của bạn đã được lưu vào đàn. Khi bạn chọn 1 âm sắc Organ khác xong bạn nhấn và giữ MANUAL cho tới khi màn hình nhấp thì hiểu là âm sắc Organ mới kết hợp với chỉnh cần Drawbar ưa thích của bạn.

### A/ Một số gợi ý cho cách chỉnh các cần Drawbar

- Nếu bạn gõ xuống phím Đồ và kéo cần Drawbar 1' âm thanh phát ra sẽ là của nốt Đô cách 3 quãng 8 phía trên.
- Nếu bạn gõ xuống phím Đồ và kéo cần Drawbar 1 1/3' âm thanh phát ra sẽ là nốt Sol' phía trên.
- Nếu bạn gõ xuống phím Đồ và kéo cần Drawbar 1 3/5' âm thanh phát ra sẽ là nốt Mi' phía trên.
- Nếu bạn gõ xuống phím Đồ và kéo cần Drawbar 2' âm thanh phát ra sẽ là nốt Đô cách 2 quãng 8 phía trên.
- Nếu bạn gõ xuống phím Đồ và kéo cần Drawbar 2 2/3' âm thanh phát ra sẽ là nốt Sol' phía trên.
- Nếu bạn gõ xuống phím Đồ và kéo cần Drawbar 4' âm thanh phát ra sẽ là nốt phát ra sẽ là nốt Đô cách 1 quãng 8 phía trên.
- Nếu bạn gõ xuống phím Đồ và kéo cần Drawbar 8' đây là nốt gốc âm thanh phát ra đúng vị trí của nốt nhạc.
- Nếu bạn gõ xuống phím Đồ và kéo cần Drawbar 5 1/3' âm thanh phát ra sẽ là nốt sol phía trên.

- Nếu bạn gõ xuống phím Đồ và kéo cần Drawbar 16' âm thanh phát ra sẽ là nốt Đồ phía dưới cách đó 1 quãng 8.

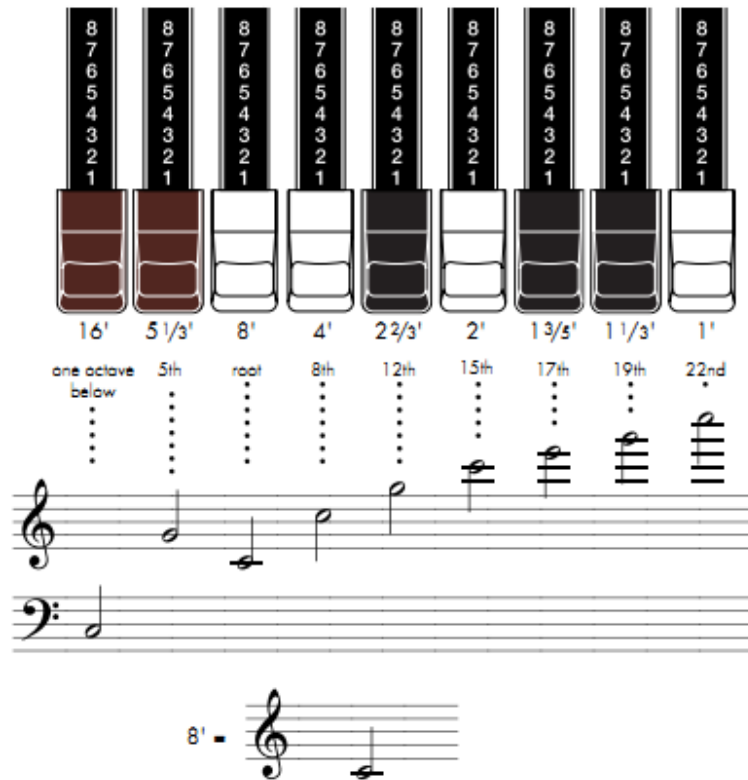

**B/ Một số mẫu chỉnh Drawbar thông dụng:**

- FLUTE

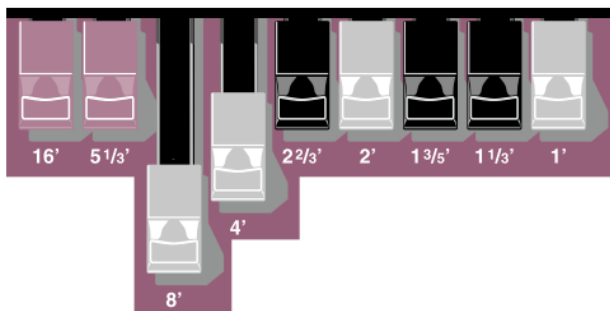



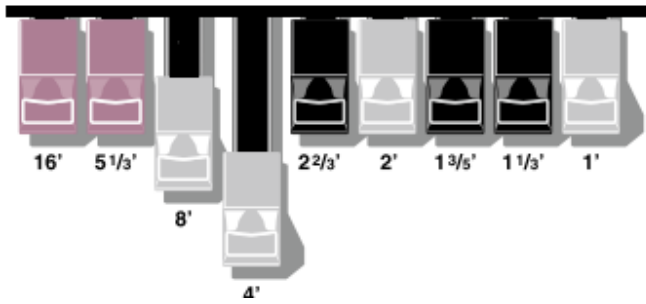

- LIGHT CONCERT FLUTE

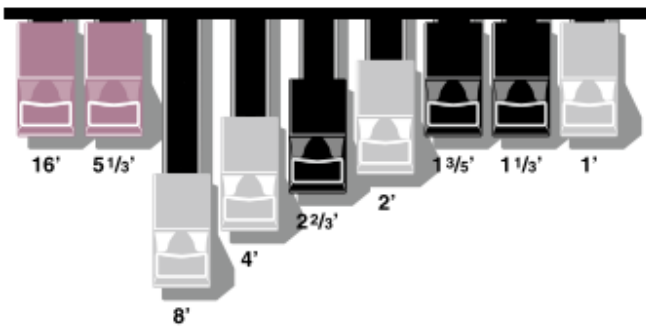

- FULL OPEN FLUTE



**C/ Bảng tóm tắt sau đây hy vọng đem lại cho bạn cách chỉnh tổng quan hơn:**

1	Flute-type	
2	Reed-type (brass-type)	
3	Foundation-type (diapason-type)	
4	Strings-type	

#### 14/ SỬ DỤNG SD CARD

- Để sử dụng SD CARD, bạn thao tác như sau:
- Đưa thẻ vào khe cắm thẻ vào mặt phía trước của đàn.





- Nhấn ENTER và đặt tên:
- Sử dụng dấu ( + , - ) để thay đổi ký tự
- Sử dụng ( < , > ) để nhảy hàng chữ
- Nhấn ENTER và sau đó nhấn YES

#### 16/ PHÁT BÀI NHẠC TRONG SD CARD ( định dạng SMF midi format 0 và format1):

Lưu ý các midifile đã được nằm trong thư mục MUSICDAT của SD Card

- Đưa thẻ nhớ vào khe cắm
- Nhấn CARD
- Sử dụng ( +,-) để chọn bài nhạc muốn phát



- Nhấn PLAY/STOP để phát hoặc dừng